

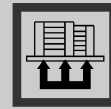

# High Quality Popular



## ELECTRIC SCISSOR LIFT TABLE 350 KG

รุ่น ELT-S441-350

โต๊ะปรับระดับไฟฟ้า “ป๊อบปูล่า” รุ่นยกน้ำหนัก 350 Kg

> ยกตัวยกกำลังไฟจากแบตเตอรี่ มีตุ้บชาร์จไฟในตัว

> หน้าโต๊ะเป็นพื้นเรียบ สำหรับวางสิ่งของ เหมาะสำหรับใช้ขนย้ายสิ่งของ จุดเทียบกับชั้นวางสินค้า หรือ Line ผลิตในโรงงานอุตสาหกรรม

> โครงสร้างทำจากเหล็กคุณภาพดี แข็งแรง ทนทานต่องานหนัก ฐานยกมั่นคง ใช้การทำงานระบบวาล์วและปั๊ม แก๊สไฮดรอลิก เป็นระบบไฮดรอลิก ช่วยผ่อนแรง ในการยกชิ้นงานที่มีน้ำหนักมาก และลดระดับหน้าโต๊ะลงได้อย่างรวดเร็ว ง่ายดาย

Capacity  
**350 Kg**



\*สอบถามเพิ่มเติมได้ที่ 02-916-1900 | [www.chinter.com](http://www.chinter.com)

### Drawings For Specication

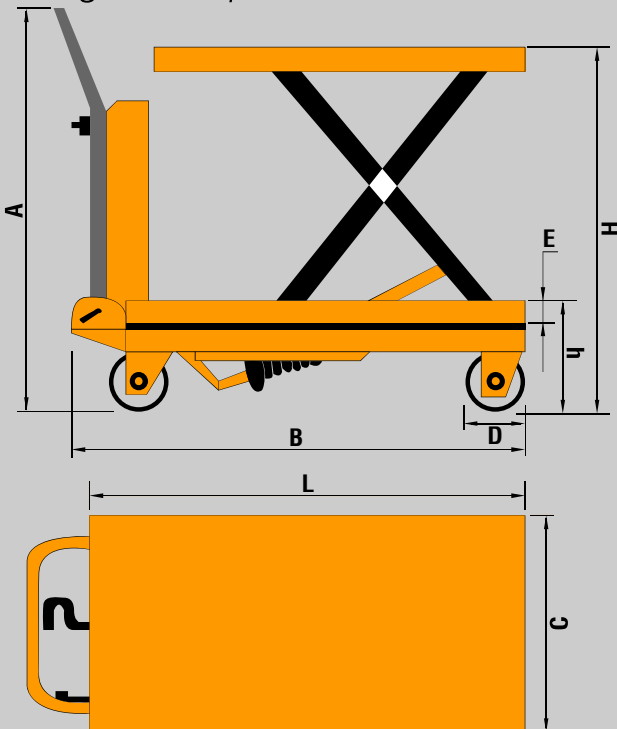

### Specication

Capacity		350	Kg
Min Height Of Table	H13	405	mm
Max Lift Height	H12	1320	mm
Dim Of Table		910x500x56	mm
Handle Height	H14	1101.5	mm
Lifting Speed		< 15	s
Lowering Speed		< 15	s
Motor Power		800	W
Batter Group		24V/33Ah	V/Ah
Inserted Chargers		24V/5A	
Wheel Diameter	d	127	mm
Weight		150	Kg

CHINTERPRODUCTS CO.,LTD.

105/428 Kecha Romkaw Klongsongtonnun Lat Krabang, Bangkok, Thailand  
Tel. 02-916-1900, 02-916-1786 - 8, 02-916-1211 Fax. 02-916-1300, 02-543-9497

ขอเชิญดูสินค้าอีกมากมายที่

[www.chinter.com](http://www.chinter.com)