



High Quality Popular



ELECTRIC SCISSOR LIFT TABLE 500 KG

รุ่น ELT-S441-500

โต๊ะปรับระดับไฟฟ้า “ป๊อบปูล่า” รุ่นยกน้ำหนัก 500 Kg

> ยกตัวยกกำลังไฟฟ้าจากแบตเตอรี่ มีตุ้บชาร์จไฟในตัว

> หน้าโต๊ะเป็นพื้นเรียบ สำหรับวางสิ่งของ เหมาะสำหรับใช้ขนย้ายสิ่งของ จุดเทียบกับชั้นวางสินค้า หรือ Line ผลิตในโรงงานอุตสาหกรรม

> โครงสร้างทำจากเหล็กคุณภาพดี แข็งแรง ทนทานต่องานหนัก ฐานยกมั่นคง ใช้การทำงานระบบวาล์วและปั๊ม แก๊สไฮดรอลิก เป็นระบบไฮดรอลิก ช่วยผ่อนแรง ในการยกขึ้นงานที่มีน้ำหนักมาก และลดระดับหน้าโต๊ะลงได้อย่างรวดเร็ว ง่ายตาย

Capacity
500 Kg



*สอบถามเพิ่มเติมได้ที่ 02-916-1900 | www.chinter.com

Drawings For Specication

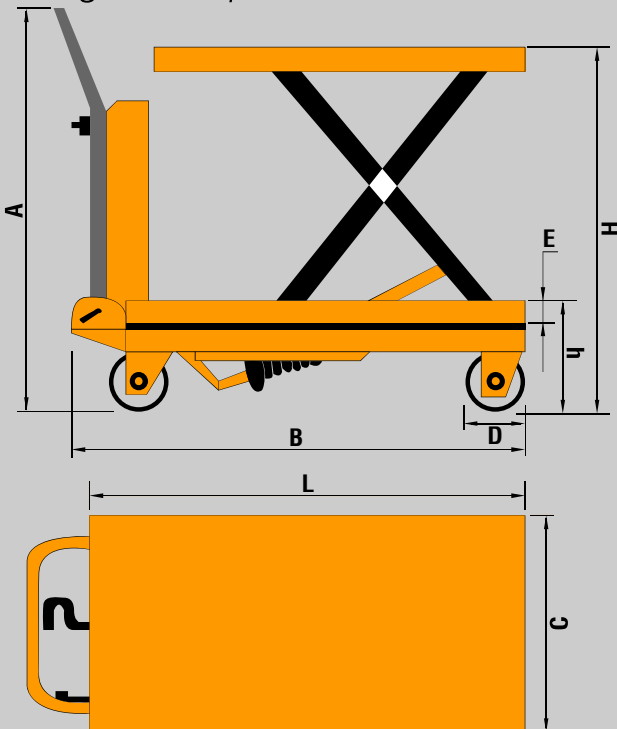

Specication

Capacity		500	Kg
Min Height Of Table	H13	300	mm
Max Lift Height	H12	900	mm
Dim Of Table		815x500x50	mm
Handle Height	H14	1101.5	mm
Lifting Speed		< 10	s
Lowering Speed		< 10	s
Motor Power		800	W
Batter Group		24V/33Ah	V/Ah
Inserted Chargers		24V/5A	
Wheel Diameter	d	127	mm
Weight		114	Kg

CHINTERPRODUCTS CO.,LTD.

105/428 Kecha Romkaw Klongsongtonnun Lat Krabang, Bangkok, Thailand
Tel. 02-916-1900, 02-916-1786 - 8, 02-916-1211 Fax. 02-916-1300, 02-543-9497

ขอเชิญดูสินค้าอีกมากมายที่

www.chinter.com